



SCHAEFF

A **YANMAR** BRAND

KOMPAKTER RADLADER



TL120

EINSATZ-ALLROUNDER UND SPAR-SPEZIALIST

Besonders wenn es drauf ankommt ...

Der Schaeff TL120 ist Spezialist für wirtschaftliches Arbeiten und ein Multitalent für unterschiedlichste Einsätze. Durch die neue Motorentechnologie und ein hochmodernes Bedienkonzept ist der kompakte Radlader ein Erfolgsgarant für die Baustelle: produktiv, effizient und zuverlässig. Er ist ein unverwüchtliches Arbeitstier: Vom Garten- und Landschaftsbau über Hoch- und Tiefbau bis zum kommunalen Einsatz.

Made in Germany

Die Entwicklung und Fertigung kompakter Baumaschinen ist die Kernkompetenz von Schaeff Compact Germany. Und das schon seit mehr als 75 Jahren – davon über 30 Jahre am Standort Crailsheim.



Technische Daten *

Einsatzgewicht	7000 kg
Motorleistung	74,4 kW (101 PS)
Schaufelinhalt	1,2-1,8 m ³
Lenkung	Knicklenkung

* Änderungen vorbehalten

WER KANN, DER KANN.

... UND DAS VON JEDER SEITE.

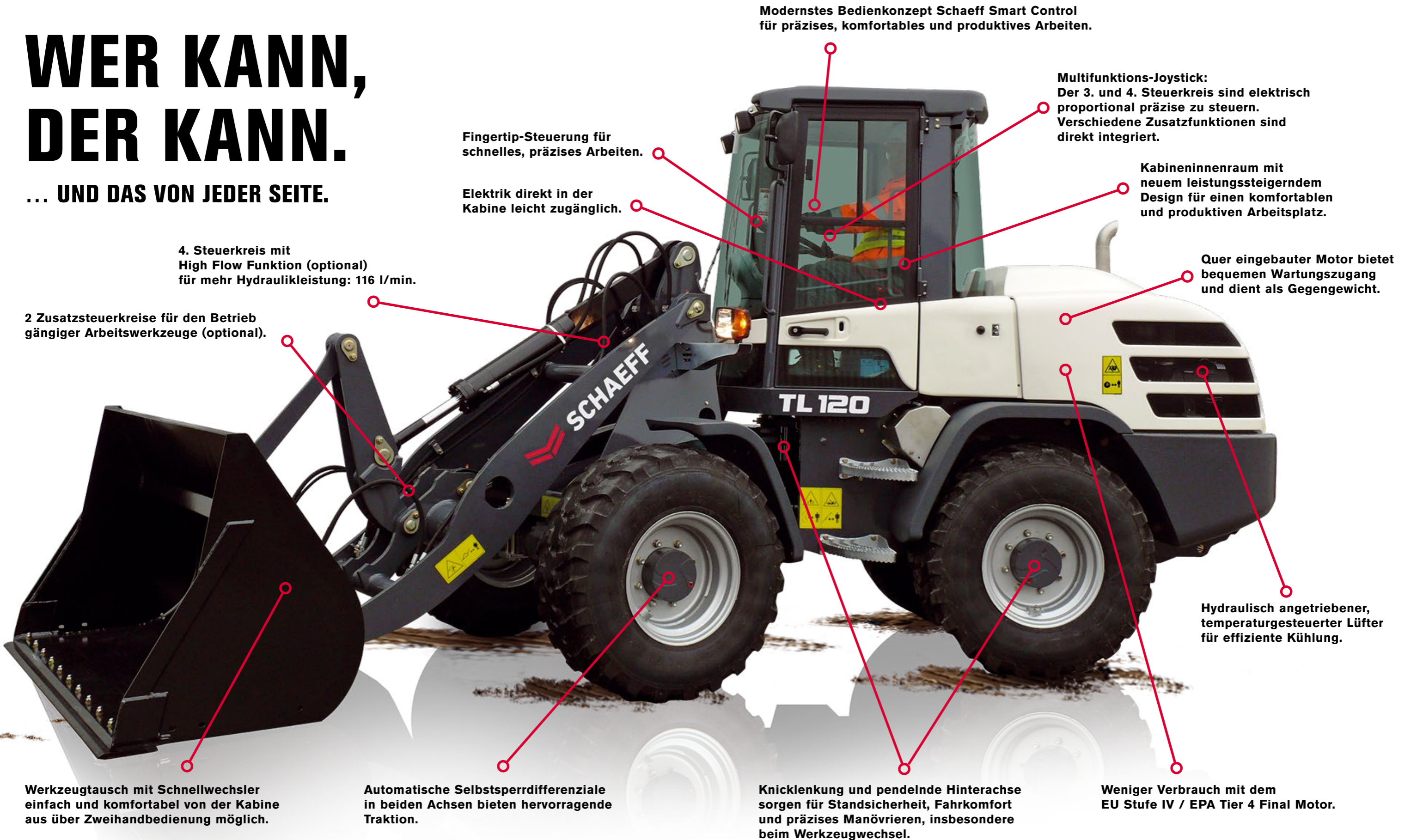

Modernstes Bedienkonzept Schaeff Smart Control für präzises, komfortables und produktives Arbeiten.

Multifunktions-Joystick: Der 3. und 4. Steuerkreis sind elektrisch proportional präzise zu steuern. Verschiedene Zusatzfunktionen sind direkt integriert.

Kabineninnenraum mit neuem leistungssteigerndem Design für einen komfortablen und produktiven Arbeitsplatz.

Quer eingebauter Motor bietet bequemen Wartungszugang und dient als Gegengewicht.

Hydraulisch angetriebener, temperaturgesteuerter Lüfter für effiziente Kühlung.

Weniger Verbrauch mit dem EU Stufe IV / EPA Tier 4 Final Motor.

Knicklenkung und pendelnde Hinterachse sorgen für Standsicherheit, Fahrkomfort und präzises Manövrieren, insbesondere beim Werkzeugwechsel.

Automatische Selbstsperrdifferenziale in beiden Achsen bieten hervorragende Traktion.

Werkzeugtausch mit Schnellwechsler einfach und komfortabel von der Kabine aus über Zweihandbedienung möglich.

Fingertip-Steuerung für schnelles, präzises Arbeiten.

Elektrik direkt in der Kabine leicht zugänglich.

4. Steuerkreis mit High Flow Funktion (optional) für mehr Hydraulikleistung: 116 l/min.

2 Zusatzsteuerkreise für den Betrieb gängiger Arbeitswerkzeuge (optional).

EFFIZIENT ARBEITEN

DER MOTOR

Angetrieben wird der Schaeff Radlader TL120 von einem Motor der Klasse EU Stufe IV / EPA Tier 4 Final. Eine Abgasnachbehandlung reduziert Schadstoffe um bis zu 90%, ebenso Stickoxide (NOx), Kohlenwasserstoffe (HC) und Feinstaub. Das erreichen wir durch ein verbessertes Verbrennungs- und Einspritzsystem und einen Dieseloxydationskatalysator (DOC). Der Motor kommt ohne Rußpartikelfilter aus. Optional kann ein Dieselpartikelfilter (DPF) bestellt werden.



DER UMKEHRLÜFTER (OPTIONAL)

Der hydraulisch angetriebene Umkehrlüfter ist temperaturgesteuert. Die Kühlleistung passt sich automatisch dem Kühlbedarf an. Der Lüfter läuft nur, wenn es notwendig ist. Das spart Kraftstoff und schont das Material. Der Fahrer kann bei Bedarf den Lüfter manuell zuschalten. Die Reinigung durch Umkehrung erfolgt entweder automatisch oder manuell.

AUTOMATISCHE MOTORABSCHALTUNG

Die Abstellzeit ist durch den Fahrer frei wählbar (optional).



MODERNER ARBEITSPLATZ

STEIGERT PRODUKTIVITÄT UND ZUFRIEDENHEIT.

DIE KABINE

Auch wenn es draußen rau zugeht – die Kabine ist durch zahlreiche Ausstattungsmerkmale ein sehr angenehmer Arbeitsplatz. Die Steuerung der Maschine erfolgt über innovative Technik. Die Maschine liegt auch bei schweren Einsätzen gut in der Hand. Damit Fahrer und Maschine hohe Produktivität erreichen.



KOMFORTABEL UND FUNKTIONAL

Die für Bedienkomfort und Produktivität konzipierte Kabine verfügt über Geräusch- und Vibrationsdämpfung sowie ROPS- und FOPS-Zulassungen.

ZWEITE TÜR

- ▶ Optimale Kabinenbelüftung
- ▶ Kommunikation zu beiden Seiten möglich
- ▶ Einfache Reinigung der Kabine
- ▶ Verbesserte Sicht, selbst auf Bodenhöhe



DISPLAY UND INSTRUMENTE

Die zentrale Steuereinheit zur exakten Einstellung der Maschine auf Einsatz und Fahrer. Das 3,5"-Display zeigt Maschinen- und Motordaten. Die moderne Menüführung gleicht der gängiger Smartphones. Die nach innen gewölbte Scheibe minimiert Spiegeleffekte.

PRÄZISE FINGERTIP-STEUERUNG

Mit der Fingertip-Steuerung erfolgt die elektrisch proportionale Betätigung der Hydraulikfunktionen besonders einfach über ein Daumenrad am Joystick. Damit kann der Bediener den Öldurchfluss von „Null“ bis „Voll“ äußerst präzise dosieren, was besonders die Betätigung von Anbaugeräten wie Klappschaufel, Hochkippschaufel oder Kehmaschine erleichtert.



SCHAEFF SMART CONTROL

Schaeff Smart Control ist ein Bedienkonzept für kompakte Radlader Motoren der Klasse EU Stufe IV / EPA Tier 4 Final. Noch nie war es so einfach, die Baumaschine genau auf Fahrer und Einsatz abzustimmen. Darüber hinaus sind die Bedienelemente für eine schnellere Bedienung und einen besseren Überblick gestaltet und angeordnet.

Das bedeutet für Sie:

- ▶ Intuitive Bedienung, einfach individuell auf den Fahrer einstellbar
- ▶ 3. und 4. Hydrauliksteuerkreis (optional) elektrisch proportional für den Betrieb gängiger Arbeitswerkzeuge
- ▶ Neues Display-Design für besten Überblick
- ▶ Keypad mit extragroßen Tasten für leichte Bedienung

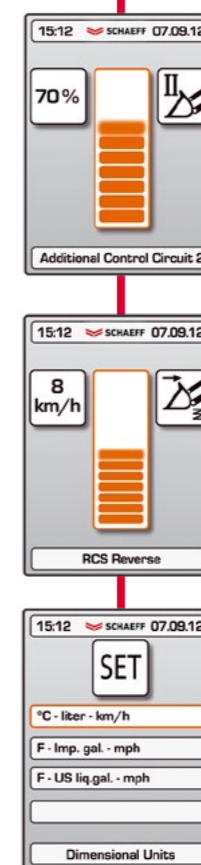

EFFIZIENTER ANTRIEB

PRÄZISE IN DIE SPUR GEBRACHT.

Ansprechfreudig, bedarfsgeregt und intuitiv: Der Radlader setzt seine Leistung zielgerichtet ein – schnelle Arbeitsspiele, geringer Kraftstoffverbrauch und minimaler Verschleiß sind das Ergebnis.

WIRTSCHAFTLICHER HYDROSTATISCHER ANTRIEB

Der im geschlossenen Kreislauf arbeitende Hydrostat-Fahrtrieb liefert höchste Leistung bei geringem Verbrauch. Auf der Straße erreicht der TL120 bis zu 20 km/h. Die optional erhältliche Schnellläufer-Ausführung ist bis zu 36 km/h schnell.



KNICKLENKUNG MIT PENDELNDER HINTERACHSE

Bei Einsätzen in dicht bebautem Gebiet oder auf beengten Baustellen liefert die Knicklenkung mit einem Einschlagwinkel von 40° eine hervorragende Wendigkeit. Darüber hinaus erlaubt die Knicklenkung selbst bei vollem Einschlagwinkel eine gerade Bewegung der Schaufel auf die Ladung zu. Das verschafft dem Bediener eine erhöhte Flexibilität beim Aufnehmen von Paletten oder beim Absetzen von Lasten.

Die pendelnde Hinterachse verfügt über einen großen Schwenkwinkel von 8°. Auf diese Weise haben alle vier Räder auch bei Arbeiten auf unebenem Gelände stets Bodenkontakt.

Außerdem sitzt der Bediener jederzeit parallel zum Arbeitsgerät. Bei einem Schaeff Radlader pendelt nur die Hinterachse, während dagegen bei anderen Herstellern der gesamte Hinterwagen pendelt. Das bedeutet, das Gewicht unserer Maschinen bewegt sich jederzeit in derselben Richtung wie die Schaufel, was wiederum für mehr Bodendruck beim Zurücksetzen sorgt.



AUTOMATISCHE SELBSTSPERRDIFFERENZIALE

Alle kompakten Schaeff Radlader sind mit einem permanenten Allradantrieb sowie automatischen Selbstsperrdifferenzialen in den Vorder- und Hinterachsen ausgerüstet (45 % Sperrwirkung). Beides sorgt für optimale Traktion beim Geradeaus- und Kurvenfahren – perfekt für das Beladen der Schaufel. Die Sperrdifferenziale aktivieren sich automatisch bei Bedarf.

STRASSENZULASSUNG

Schaeff Radlader verfügen über eine Straßenzulassung. Der TL120 kann zudem mit einer optionalen Anhängerkupplung als Zugmaschine eingesetzt werden.*

BREMS-/INCHPEDAL

Für präzise Steuerbefehle und schnelle Arbeitsspiele verfügen Schaeff Radlader über ein Brems-/Inchpedal. Diese Funktion erlaubt dem Bediener die Umleitung der Motorleistung vom Fahrtrieb auf die Arbeitshydraulik, um Lasten schnell anheben und absetzen zu können.



* Abhängig von nationalen Bestimmungen

KRAFTVOLLE ARBEITS- EINRICHTUNG

HEBT SICH AB BEI REICHWEITE UND LEISTUNG.

HUBGERÜST MIT PARALLELKINEMATIK

Mit der an allen Maschinen serienmäßig vorhandenen Schaeff Parallelkinematik heben Sie eine Ladung schnell und präzise in die Höhe, ohne den Ladungswinkel ständig anpassen zu müssen. Während sich die Kinematik um den Hubwinkel kümmert, kann sich der Bediener ganz auf das exakte Absetzen der Ladung konzentrieren. Die Schaeff Parallelkinematik optimiert Arbeitsspiele beim Be- und Entladen in der zweiten Reihe auf einen LKW. Die durchdachte Konstruktion verhindert dabei eine Kollision des Kipphubels mit dem LKW-Aufbau.

GABELTRÄGER

In Verbindung mit dem Schnellwechsler bietet der Gabelträger ein hervorragendes Sichtfeld.

HYDRAULIK MIT HOHEM WIRKUNGSGRAD

Die Arbeitshydraulik arbeitet völlig unabhängig von der Hydraulik für den Antrieb.



EINFACHER SERVICE

UND SCHNELL GEHT ES AUCH NOCH.

Damit Ihr Schaeff schnell wieder arbeitet, ist alles rund um den Service der Maschine so einfach wie möglich. Tägliche Arbeiten sind zeitsparend vom Boden aus durchführbar.



Das bedeutet für Sie:

- ▶ Die Betankung ist durch die leicht zugängliche Serviceklappe einfach und zeitsparend.
- ▶ Durch großzügig dimensionierte Gasdruckfedern lässt sich die Motorhaube mühelos öffnen. Anlasser, Lichtmaschine, Batterie, Einspritzpumpe sowie Kraftstoff- und Luftfilter sind bequem erreichbar.

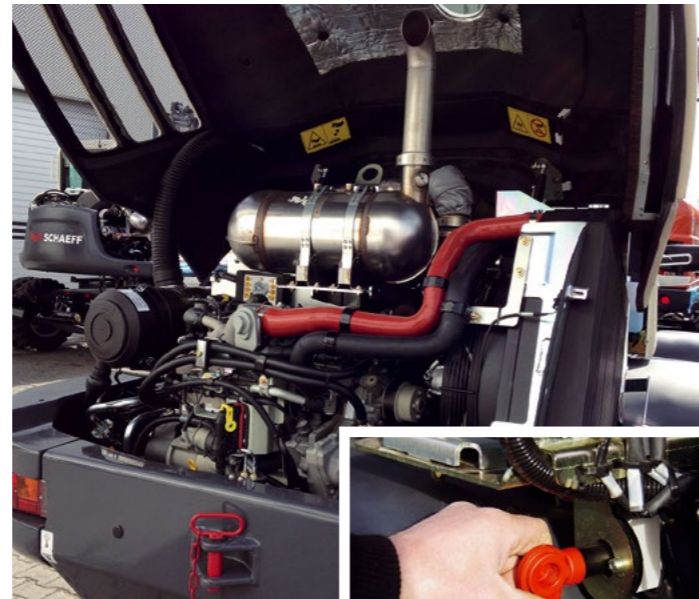

Batterietrennschalter
Neben der Kabine stehend erreichbar.

Fremdstartpol
Einfaches Überbrücken der Maschine, durch freien Zugang unter der Motorhaube.

Kabinenverkabelung
Einfaches Abkuppeln aller elektrischer Leitungen bei Demontage der Kabine.



SEHR GUTER STANDARD

MIT ZUSATZAUSRÜSTUNG OPTIMAL ANGEPASST.

Damit der Radlader sehr genau auf den Einsatz angepasst wird, bietet Schaeff zahlreiche Ausstattungspakete und Zusatzausrüstungen. Das steigert die Produktivität, minimiert Verschleiß oder schützt die Maschine vor Beschädigungen.

SCHUTZPAKET FÜR RAUE UMGEBUNGEN

Hierzu gehören unter anderem:

- ▶ Sonderanstrich mit 2K-Lack
- ▶ Kolbenstangen der Hub-, Kipp- und Lenkzylinder mit Chrom/Nickel-Beschichtung (anstelle der serienmäßigen Chrom-Beschichtung)

HUBGERÜST

- ▶ Schlauchbruchventile für Hub- und Kippzylinder

HYDRAULIK

- ▶ Vierter Hydraulik-Steuerkreis
- ▶ Hydraulische Schwingungsdämpfung
- ▶ Biologisch abbaubares Hydrauliköl

KABINE

- ▶ FOPS-Nachrüstsatz (Schutz gegen herabfallende Gegenstände)
- ▶ Beheizbarer Außenspiegel
- ▶ Motorunabhängige Dieselstandheizung
- ▶ Schiebefenster rechts
- ▶ Klimaanlage

WARTUNG

- ▶ Zentralschmierung
- ▶ Elektrische Betankungspumpe

BEDIENUNG

- ▶ Automatische Schaufelrückstellung
- ▶ Rückfahrsignal
- ▶ Elektronische Wegfahrsperr
- ▶ Kriechgang



ABMESSUNGEN

LADESCHAUFEL

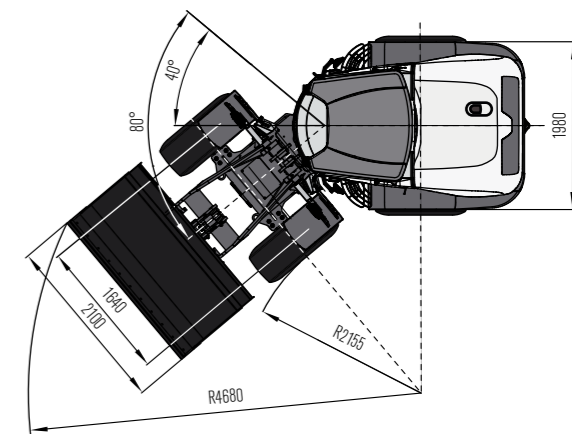
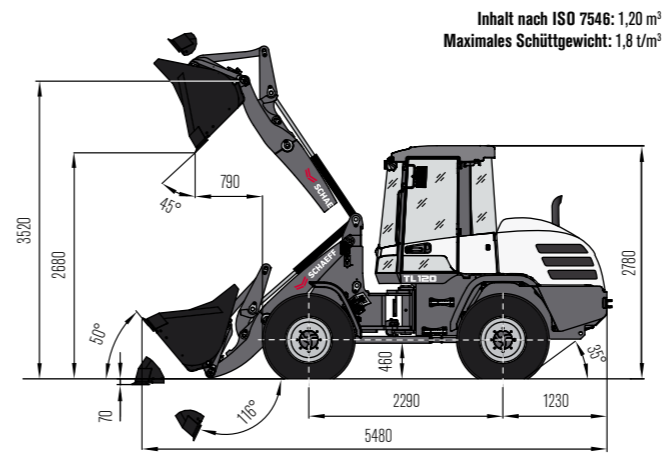

STAPLEREINRICHTUNG

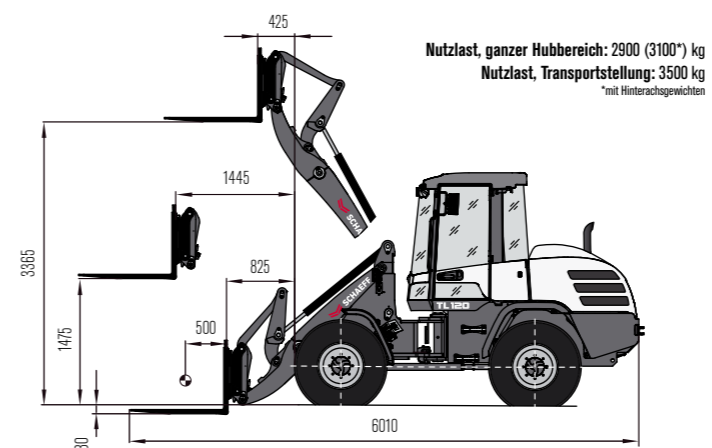

UNISCHAUFEL

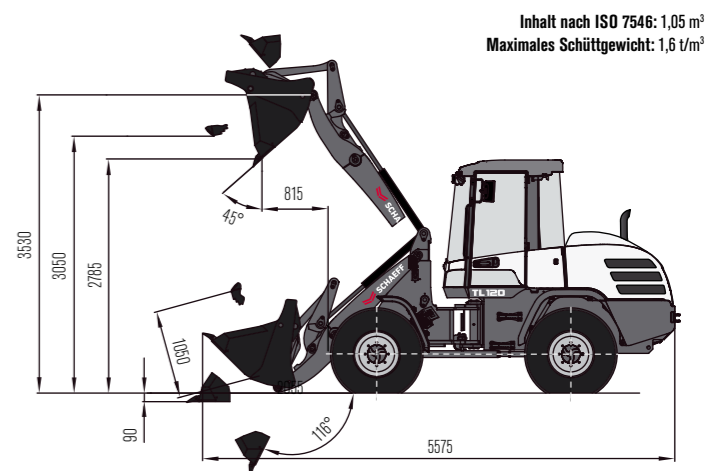

SCHAUFELTYP

	Inhalt	Schüttgewicht	Breite	Schütthöhe
Ladeschaufel, SW, Aufreibzähne	1,20 m ³	1,8 t/m ³	2100 mm	2750 mm
Ladeschaufel, SW, Unterschraubschar	1,20 m ³	1,8 t/m ³	2100 mm	2710 mm
Erdschaufel, SW, Aufreibzähne	1,35 m ³	1,6 t/m ³	2100 mm	2700 mm
Erdschaufel, SW, Unterschraubschar	1,35 m ³	1,6 t/m ³	2100 mm	2660 mm
Leichtgutschaufel, Unterschraubschar	1,55 m ³	1,2 t/m ³	2100 mm	2610 mm
Leichtgutschaufel, Unterschraubschar	1,80 m ³	0,8 t/m ³	2200 mm	2550 mm
Unischaufel, SW	1,05 m ³	1,6 t/m ³	2100 mm	2785 mm
Seitenkippschaufel, SW, ohne Zähne	0,85 m ³	1,8 t/m ³	2100 mm	2665 mm
Hochkippschaufel, SW, ohne Zähne	1,20 m ³	1,2 t/m ³	2100 mm	3970 mm
Hochkippschaufel, SW, ohne Zähne	1,80 m ³	0,6 t/m ³	2200 mm	4030 mm
Gesteinsladeschaufel, SW	0,95 m ³	2,15 t/m ³	2100 mm	2780 mm
Ladeschaufel mit 4 Schliessern	1,20 m ³	1,2 t/m ³	2100 mm	2750 mm

BEISPIELE SCHÜTTGEWICHT

Granit, Basalt, Sand (feucht), Kies (feucht), Schiefer:	1,8 - 2,2 t/m ³	Mutterboden, Ton, Steinkohle:	1,1 - 1,6 t/m ³
Sandstein, Gips, Kalkstein, Erde (feucht), Sand (trocken), Kies (trocken):	1,5 - 1,8 t/m ³	Holzsplitzel (trocken), Kompost, Koks:	0,2 - 1,0 t/m ³

TECHNISCHE BESCHREIBUNG

MOTOR

Hersteller, Fabrikat	Deutz, TCD3.6 L4
Typ	4-Zylinder, Turbodieselmotor mit Ladeluftkühlung, EU Stufe IV / Tier 4 Final
Arbeitsverfahren	4-Takt, Common Rail Einspritzung
Hubraum	3600 cm³
Leistung nach ISO 9249 bei 2200 min ^{−1}	74,4 kW (101 PS)
Kühlsystem	Wasser

ELEKTRISCHE ANLAGE

Betriebsspannung	12 V
Beleuchtungsanlage nach SVZO und Euronorm	

KRAFTÜBERTRAGUNG

Hydrostatischer Fahrantrieb, im geschlossenen Kreis, unabhängig von der Laderhydraulik. Ausgereifte Fahrautomatik, selbsttätige Optimierung von Zugkraft und Geschwindigkeit. Durch eine lastschaltbare Verstellung am Hydromotor können zwei Geschwindigkeitsbereiche gewährt werden. Stufenlose Geschwindigkeitsregelung vorwärts und rückwärts. Allradantrieb vom Untersetzungsgetriebe an der Hinterachse über eine Gelenkwelle an die Vorderachse. Brems-Inchpedal.

2 Fahrbereiche:		
„Geschwindigkeitsbereich I“	0-6 km/h	
„Geschwindigkeitsbereich II“	0-20 km/h	
4 Fahrbereiche (Schnellfahrversion optional):		
„Geschwindigkeitsbereich I“	0-6 / 0-19 km/h	
„Geschwindigkeitsbereich II“	0-11 / 0-36 km/h	

ACHSEN

Vorderachse: Planetentriebachse, mit integrierter Trommel-Zentralbremse, starr angelenkt. Selbstsperr-differential 45%.

Hinterachse: Planetentriebachse mit integriertem Untersetzungsgetriebe, pendelnd aufgehängt, gedämpft durch Gummipuffer. Selbstsperrdifferential 45%.

Pendelwinkel	±8°
--------------	-----

REIFEN

Standardgröße	405/70 R 20 SPT 9 Dunlop
---------------	--------------------------

BREMSEN

Betriebsbremse:	Hydraulisch betätigte Trommel-Zentralbremse, über den Allradantrieb auf alle vier Räder wirkend.
Zusatzbremse:	Hydrostatisch durch geschlossenen Kreis des Fahrantriebs.
Feststellbremse:	Mechanisch betätigte Trommelbremse an der Vorderachse.

LENKUNG

Knicklenkung, 2 Lenkzylinder mit beidseitiger Endlagendämpfung, vollhydraulisch über Load-Sensing-Prioritätsventil, schnelles und leichtes Lenken auch bei Motorleerlaufdrehzahl.

Gesamtlenkwinkel	80°
------------------	-----

FÜLLMENGEN

Diesel-Tankinhalt	110 l
Ad Blue Tank	10 l
Hydrauliksystem (inklusive Tank)	93 l

BETRIEBSDATEN, STANDARDAUSRÜSTUNG

Einsatzgewicht (ISO 6016)	7000 kg
Kipplast, gerade (ISO 14397-1)	5000 kg
Kipplast, geknickt (ISO 14397-1)	4400 kg
Gesamtlänge, Schaufel am Boden	5480 mm
Gesamtbreite	2100 mm
Wenderadius, über Außenkante Standardschaufel	4680 mm
Radstand	2290 mm
Höhe über Kabine	2780 mm

HYDRAULIK

Pumpenfördermenge	78 l/min
Arbeitsdruck	250 bar

Steuergerät: Proportionales Hydraulikventil mit 3 Steuerkreisen, versorgt die Arbeitsfunktionen „Heben und Senken“, Aus- und Einkippen“ sowie „3. Steuerkreis (1. Zusatzsteuerkreis)“. Alle Bewegungen sind zeitgleich und unabhängig steuerbar.

Hydraulikzylinder: 1 Hubzylinder, 1 Kippzylinder, alle doppelt wirkend.

Thermostatisch geregelter Ölkreislauf gewährleistet ein schnelles Erreichen der Öltemperatur und schützt vor Überhitzung. Rücklauffilter im Hydrauliktank eingebaut, d.h. umweltfreundliches Wechseln der Filterelemente.

Schaeff ‚Fingertip‘-Steuerung für 3. Steuerkreis, elektro-proportionale Betätigung, Ölmengebegrenzung über Maschinenfunktionsdisplay, Dauerbetriebsschaltung. Installation an Ladeanlage inkl. Steckkupplungen.

Hydraulisch schaltbare Schwimmstellung durch Übersteuern des Druckpunktes „Senken“ am Joystick, elektrisch zuschaltbare Dauerbetriebsfunktion.

Einhebelkreuzschaltung (Joystick) mit integriertem Fahrtrichtungsschalter und Zusatzsteuerkreisregler.

LADEANLAGE

Ladeanlage mit Parallelkinematik und integrierter mechanischer (optional hydraulischer) Schnellwechsel-einrichtung.

Ladeschaufel (ISO 7546)	1,20 m³
Hubkraft am Boden (ISO 14397-2)	71.000 N
Reißkraft (ISO 14397-2)	59.000 N

STAPLEREINRICHTUNG

Nutzlast (gesamter Hub- und Lenkbereich)	2900 (3100*) kg
Nutzlast (Transportstellung), ca. 300 mm über dem Boden, gesamter Lenkbereich	3500 kg
Gabelträger-Breite	1240 mm
Länge Gabelzinken (140x50 mm)	1120 mm
Standsicherheitsfaktor	1,25

Nutzlastermittlung auf ebenem Gelände = 80 % der Kipplast geknickt

KABINE

Elastisch gelagerte Vollsicht-Stahlkabine, ROPS (EN ISO 3471 ROPS) und FOPS** (EN ISO 3449 FOPS) geprüft.

Das Fahrerhaus ist mit zwei Türen, elektrischen Scheibenwischern mit Intervallschaltung und Waschanlage vorne und hinten, getönter Panorama-Sicherheitsverglasung, Schiebefenster links ausgestattet.

Fahrersitz MSG85 (Basis) mit hydraulischer Dämpfung, Gewichtseinstellung und Beckengurt gemäß ISO 7096 und ISO 6683.

Kabinenheizung mit 3-Stufen-Heizgebläse (umschaltbar von Frischluft- auf Umluftbetrieb) und Scheibenentfroston vorne und hinten.

Klimaanlagen- und Radioeinbau-Vorbereitung.

Lenkrad in der Neigung und Höhe einstellbar.

2 Arbeitsscheinwerfer vorne.

Schallleistungspegel L _{WA}	101 dB (A)
Schalldruckpegel L _{PA}	74 dB (A)
Schallpegelwerte gemessen nach Richtlinie 2000/14/EG und EN474.	

Effektivwerte der Beschleunigung für Ganzkörper	unter 0,5 m/s²
Effektivwerte der Beschleunigung für Hand-Arm	unter 2,5 m/s²

Vibrationswerte nach Richtlinie 2006/42/EG und EN474.

*Mit Hinterachsgewichten

**FOPS nur mit Dachschutzgitter (Option)



ZUSATZAUSRÜSTUNG

REIFEN

405/70 R 20 EM 01 Mitas
400/70 R 20 ITS30 Goodyear
380/75 R 20 XZSL Michelin
16/70-20 EM E 91-2 Dunlop
420/75 R 20 XMCL Michelin
405/70 R 20 MPT E-70 Conti
Sonderbereifung auf Anfrage

FRONTANBAUGERÄTE

Ladeschaufel*	1,20 m³
Erdschaufel*	1,35m³
Leichtgutschaufel*	1,55 m³
Leichtgutschaufel*	1,80 m³
Seitenkippschaufel*	0,85 m³
Hochkippschaufel*	1,20 m³ / 1,80 m³
Unischaufel*	1,05 m³
Gesteinsladeschaufel	0,95 m³
Ladeschaufel mit 4 Schliessern	1,20 m³

Frontaufreißer, 4 Zinken

Staplereinrichtung: Gabelträger 1240 mm breit

Gabeln, 1120 mm lang, 140 mm breit, 50 mm hoch

Lasthaken, auf Gabelzinken aufschiebbar

Lasthaken, in Schnellwechseleinrichtung

Kranausleger mit starrem Arm

Kranausleger, mechanisch teleskopierbar

Schneeräumschild

*optional mit Unterschraubchar

FAHRERSTAND

Fahrersitz MSG 85 (Komfort) mit hydraulischer Dämpfung, hoher Rückenlehne, Gewichtseinteilung und Beckengurt

Fahrersitz MSG 95 (Premium) mit Luftfederung, orthopädischer Lendenwirbelstütze, hoher Rückenlehne, verstellbaren Armlehnen, Sitz- und Rückenheizung

HYDRAULIK

4. Steuerkreis, Schaeff ‚Fingertip‘ Steuerung, (elektro-proportionale Betätigung) und Installation am Hubrahmen, inkl. Steckkupplungen und Dauerbetrieb z.B. für Anbaugeräte mit 2 hydr. Funktionen

4. Steuerkreis, einfach wirkend, Schaeff ‚Fingertip‘ Steuerung, (elektro-proportionale Betätigung) mit drucklosem Rücklauf und Installation am

Hinterwagen	Anschluß für hydraulischen Handhammer, mit Mengenteiler
Druckloser Rücklauf, am Hubrahmen	LSD-Last-Schwingungs-Dämpfungssystem

FAHRERKABINE

FOPS-Dachfenstergitter	Gelbe Rundumleuchte
Rechte Türe mit Schiebefenster	Dieselstandheizung mit Zeitschaltuhr
Arbeitsscheinwerfer, hinten	Klimaanlage

WEITERE AUSRÜSTUNGEN

Schnellläufervariante (mit Zulassungspaket)

Handgas, Fahrantrieb abgeschaltet 36 km/h

Befüllung mit Bio-Hydrauliköl / Esterbasis

BIO-E-HYD-HEES

Diebstahlsicherung, Wegfahrsperre

Elektrische Betankungspumpe	Hinterachsgewichte
Vorgesteuerte Rohrbruchsicherungen für Hub- und Kippzylinder	Zentralschmieranlage

Rückfahrwarneinrichtung(Backup-Alarm)	Batterietrennschalter
--	-----------------------

Weitere Zusatzausrüstungen auf Anfrage



Yanmar Compact Germany GmbH
Kraftwerkstrasse 4
74564 Crailsheim, Deutschland

www.schaeff-yanmar.com