

10
ATLAS 1919 - 2019

ATLAS
SEIT 1919

-  17,8 - 19,8 t
-  115 kW (156 PS)
EU Stufe V
-  0,7 - 1,3 m³

**STABIL.
STARK.
STANDFEST.**



MOBILBAGGER 175W

WWW.ATLASGMBH.COM

ATLAS – BAUMASCHINEN-HERSTELLER MIT TRADITION

Von Mensch zu Mensch

Als Hinrich Weyhausen im Jahre 1919 begann, Bau- und Landmaschinen zu verkaufen, stellte er fest, dass es die Geräte, die seine Kunden eigentlich brauchten, nicht gab. Also hörte er ihnen genau zu und begann, die Maschinen selbst zu bauen – exakt nach den Bedürfnissen der Menschen, die seine Maschinen jeden Tag im Einsatz hatten. Er leistete Pionierarbeit aus Leidenschaft unter dem Markennamen ATLAS. Sein Hauptaugenmerk lag dabei immer auf dem Nutzen der Maschinen. Und in Bezug auf dieses Ideal hat sich bis heute bei uns nichts geändert.



Atlas macht Sie stark mit ausgezeichneten Produkten und umfassendem Service.



Mit hochmotivierten Mitarbeitern, großem Engagement und viel Erfahrung entwickelt die ATLAS GmbH erfolgreiche Kran- und Baggertechnik. Eine Vielzahl von Kunden, Konstrukteuren und Spezialisten auf der ganzen Welt haben dazu ihren Beitrag geleistet. Das Ergebnis sind robuste Geräte, die es Ihnen möglich machen, effizienter und sicherer zu arbeiten als jemals zuvor.

Im gleichen Maß wie unser Knowhow wuchs auch unser Händler- und Servicenetz weltweit. Daher können wir – damals wie heute – garantieren, dass wir immer direkt vor Ort sind, wenn Sie uns brauchen.



Atlas produziert eine breite Palette von Geräten für die Bau-, Bahn-, Materialumschlag- und Infrastrukturindustrie. Weitere Informationen zu Atlas finden Sie unter www.atlasgmbh.com.

BAU



TRANSPORT



INFRASTRUKTUR



RECYCLING



KUNDENZUFRIEDENHEIT STEHT BEI UNS AN OBERSTER STELLE!

WIR ENGAGIEREN UNS DAFÜR,

unsere Kunden mit Produkten und Service auf höchstem Qualitätsniveau zu versorgen.

QUALITÄTSSTANDARDS UND KUNDENZUFRIEDENHEIT

werden in Form von Serviceleistung, Zuverlässigkeit, Relevanz und Pünktlichkeit gemessen.

UNSERE FIRMENPHILOSOPHIE, ZIELE UND PLANUNG

sind auf nachhaltige Ablaufverbesserung ausgerichtet, um auf dieser Grundlage unsere Wettbewerbsposition zu stärken und die Produktqualität und Servicestandards zu verbessern.

QUALITÄTSSTANDARDS UND KUNDENZUFRIEDENHEIT

werden an der Produktleistung und Zuverlässigkeit gemessen.

LIEFERPROGRAMM

175W





**UMFANGREICHES HÄNDLERNETZ
HERVORRAGENDER SERVICE
KUNDENORIENTIERT**

ATLAS - Die neue Baggerkabine



Die neu ATLAS Kabine –
Bestes Klima, scharfes
Display, digital und direkt,
mehr Platz, beste Sicht,
äußerst leise, wohlfühlen

Übersichtliches Bedienfeld –
Direktwahl per Tasten oder digitale
Ansteuerung per Button



Sicher bewegen: Serienmäßig Seiten-
und Rückraumkameras



Leistungsstärkste Klimaanlage – kurze
Luftwege – große Leitungs-
querschnitte - leise



Beste Sicht – besonders auch nach
rechts



ATLAS SINCE 1919 - Die neue Baggerkabine

Kommunikativ bleiben – Radio mit USB-Anschluß - Handyablage beim linken Joystick



Easy: Oberwagenarretierung per Knopfdruck auf T



Flaschenhalter in Fahrernähe



Fußboden rutschfest und besenfreundlich – Stauraum für Werkzeug und Material



Mittagspause – Platz für Kühlbox mit Elektroanschluß – hinter dem Fahrersitz



TECHNISCHE DATEN 175W

MOTOR

Leistung nach ISO 9249 115 kW (156 PS)	Bohrung / Hub 101 / 126	SERIENMÄSSIGE GRUNDAUSSTATTUNG:
Drehzahl 1800 min ⁻¹	Kühlersystem wassergekühlt	• Leerlaufautomatik / Motorstop
Modell Deutz TCD 4.1 L4 EU Stufe V	Luftfilter Trockenluftfilter	• Kaltstarthilfe
Bauart Turbolader / Ladeluftkühlung	Batterie 2 x 12 V / 100 Ah	• DieselvorfILTER
Hubraum 4038 cm ³	Lichtmaschine 24 V / 100 A	• Motorüberwachung
Zylinderzahl 4	Anlasser 24 V / 4,8 kW	

HYDRAULIKSYSTEM

• AWE 5 System (Load Sensing)	• Rohrbruchsicherung für Hebe- und Verstellzylinder	• Betriebsmode:
• Grenzlastgeregelte Hochleistungskolbenpumpe	• Proportionale Greifer- und Greifer-Dreh-Funktion	F1 (Fine)
• Kraftstoffsparende Bedarfsstromregelung	• 3 weitere Kreise für Zusatzverbraucher möglich	F2 (Eco)
• Feinfühlige, proportionale, unabhängige Steuerung	• Fördermenge max. 260 l/min	F3 (Power)
• Primär- und Sekundärabsicherung gegen Überlastung	• Betriebsdruck 350 bar	• Druckspeicher für Notabsenkung des Armsystems
• Nachsaugventile für alle Arbeitsfunktionen	• Zylinderendlagendämpfung	• Grenzlastregelung

SCHWENKWERK

• Axialkolbenmotor mit Prioritätsventil	• Automatische Mehrscheibenfeststellbremse	• Schwenkmoment 41 kNm
• Planetenübersetzung	• Zwei Zweistufige Ventile	• Oberwagen-Drehzahl max. 9/min

FAHRANTRIEB UND BREMSEN

• Regelfahrmotor	• Automotives Fahren und Tempomat:	• Zugkraft 92 kN
• Lastschaltgetriebe	• Höchstgeschwindigkeit 20 km/h	• Steigfähigkeit 55 %
• Doppelwirkendes Fahrbremsventil	• Geländegang 5 km/h	• Zweikreisbremsanlage Lamellen
• Fahrrichtungsvorwahl über Schalter im Joystick	• Kriechgang 3,5 km/h	• Feststellbremse Lamellen

UNTERWAGEN

• Lenkachse mit autom. Pendelachsblockierung	• Schwerlastachsen	• STD Bereifung: Mitas 10.00-20 16PR NB38 extra
• Zusätzliche Achsblockierung über linken Joystick	• Werkzeugkasten am Unterwagen	

REIFEN

OPTION:

• 4-fach Bereifung 600/40 – 22.5 14PR Mitas	• 8-fach Bereifung 10.00-20 16PR Nokia	• 8-fach Bereifung 315/70 R22.5 Bandenmarkt, Typ Grader
• 4-fach Bereifung 600/40 – 22.5 18PR Alliance	• 8-fach Bereifung 10.00-20 16PR Profil für Asphaltensatz	• 8-fach Bereifung 215/70 R22.5 Caliber Power Grip 23
• 4-fach Bereifung 710/40 – 22.5 24PR Nokia	• 8-fach Bereifung 10.00-20 Super Elastik (bis 16 km/h)	

AUSRÜSTUNGEN 175W

FAHRERKABINE

<ul style="list-style-type: none"> Erfüllt neueste Sicherheitsnorm (ROPS) Extra breiter Einstieg Geräumiger Fußraum Radiovorbereitung mit Stummschaltung Vorbereitung für thermoelektrische Kühlbox Diverse Ablagemöglichkeiten, Dokumentenfach Wärmeschutzverglasung, Scheiben getönt Rundumsicht exzellent Flaschenhalter 	FAHRERSITZ: <ul style="list-style-type: none"> Komfortsitz mit Kopfstütze Armlehnen und Bandscheibenstütze Sitz getrennt von Konsole verstellbar Luftgedefert Beheizt Horizontale und vertikale Federung Lordosenstütze 	ÜBERWACHUNG: <ul style="list-style-type: none"> Betriebsdatenanzeige über Display Automatische Überwachung, Warnung und Speicherung Rückraumüberwachungskamera Seitenkamera, Rechts
	STEUERUNG: <ul style="list-style-type: none"> Ergonomische Joystick mit Proportionalschieber Schlanke, höhen- und neigungsverstellbare Lenksäule Übersichtliche Anordnung der Schalter im Bedienfeld Pendelachsblockierung im linken Joystick 	KLIMATISIERUNG: <ul style="list-style-type: none"> Klimaautomatik Sehr gute Luftverteilung durch optimal angeordnete Düsen Kältemittel R134a
		SCHALLWERTE: <ul style="list-style-type: none"> ISO 6396 (L_{pA}) in Fahrerkabine 69 dB(A) 2000/14 EG (L_{wA}) Außenpegel 97 dB(A)

ZUSATZAUSRÜSTUNG

<ul style="list-style-type: none"> Betankungspumpe Rundumleuchte Getriebeschutz Schiebetürkabine Steinschlagschutzgitter Radabdeckung Kabinenerhöhung Joysticklenkung 270° Kamerasystem LED-Arbeitsscheinwerfer 	<ul style="list-style-type: none"> 35% Achsdifferentialsperre Patentierter Anhängerkupplung Summer-Alarm für Fahrbetrieb Standheizung mit Wasserkreislauf Automatische Arbeitsbremse Hydraulischer Anbausatz, Abstütungen vorne und hinten getrennt schalten Hydraulischer Anbausatz, Abstütungen achsweise getrennt schalten Proportionale Bedienung der Abstütungen über Schieber im Joystick Taktgesteuerte elektrische Zentralschmieranlage mit Überwachungsfunktion für Oberwagen und Armausrüstung Fahrersitz Premium (Actimo Evolution) 	<ul style="list-style-type: none"> Elektrische Kühlbox Radio mit USB und Bluetooth GPS/GSM Telemetriebox, zur Überwachung von Betriebsdaten, Verbrauch, Position Bio Öl Verbreiterte Achsen (Gesamtbreite 2750 mm) Verbreitertes Planierschild (2750 mm) Schnellläufer 35 km/h
		Weitere Zusatzausrüstung: siehe Preisliste
		Sonderlösungen: auf Anfrage

FÜLLMENGEN

Kraftstofftank301 Liter	Motoröl14 Liter	Hydrauliksysteminhalt220 Liter
Kühlsystem38 Liter	Hydrauliktankinhalt180 Liter	Ad Blue®32 Liter

EINSATZGEWICHTE

	MONOBLOCKAUSLEGER 4,30 m (C6.3M)		VERSTELLAUSLEGER Grundarm 1,87 m (C6.41) Ausleger 3,07 m (C346)	
	Stiel 2,15 m (D6.2)	Stiel 2,65 m (D6.3)	Stiel 2,15 m (D6.2)	Stiel 2,65 m (D6.3)
Abstützplanierschild	17,3 - 17,8 t	17,4 - 17,9 t	17,7 - 18,2 t	17,8 - 18,3 t
APS / PRATZEN	18,0 - 18,5 t	18,1 - 18,6 t	18,4 - 18,9 t	18,5 - 19,0 t
Abstützpratzen 4-fach	18,2 - 18,7 t	18,3 - 18,8 t	18,6 - 19,1 t	18,7 - 19,2 t

Einsatzgewicht mit Fahrer, komplett befülltem Gerät sowie 1,0 Tonnen für Anbaugeräte

ANBAUGERÄTE (AUSWAHL)

	Löffel F415	Löffel F418	Grabenlöffel G644
Inhalt SAE	0,67 m ³	0,92 m ³	0,56 m ³
Schnittbreite	850 mm	1100 mm	2000 mm

ARBEITSBEREICHE 175W

Monoblockausleger 4,30 m (C6.3M)

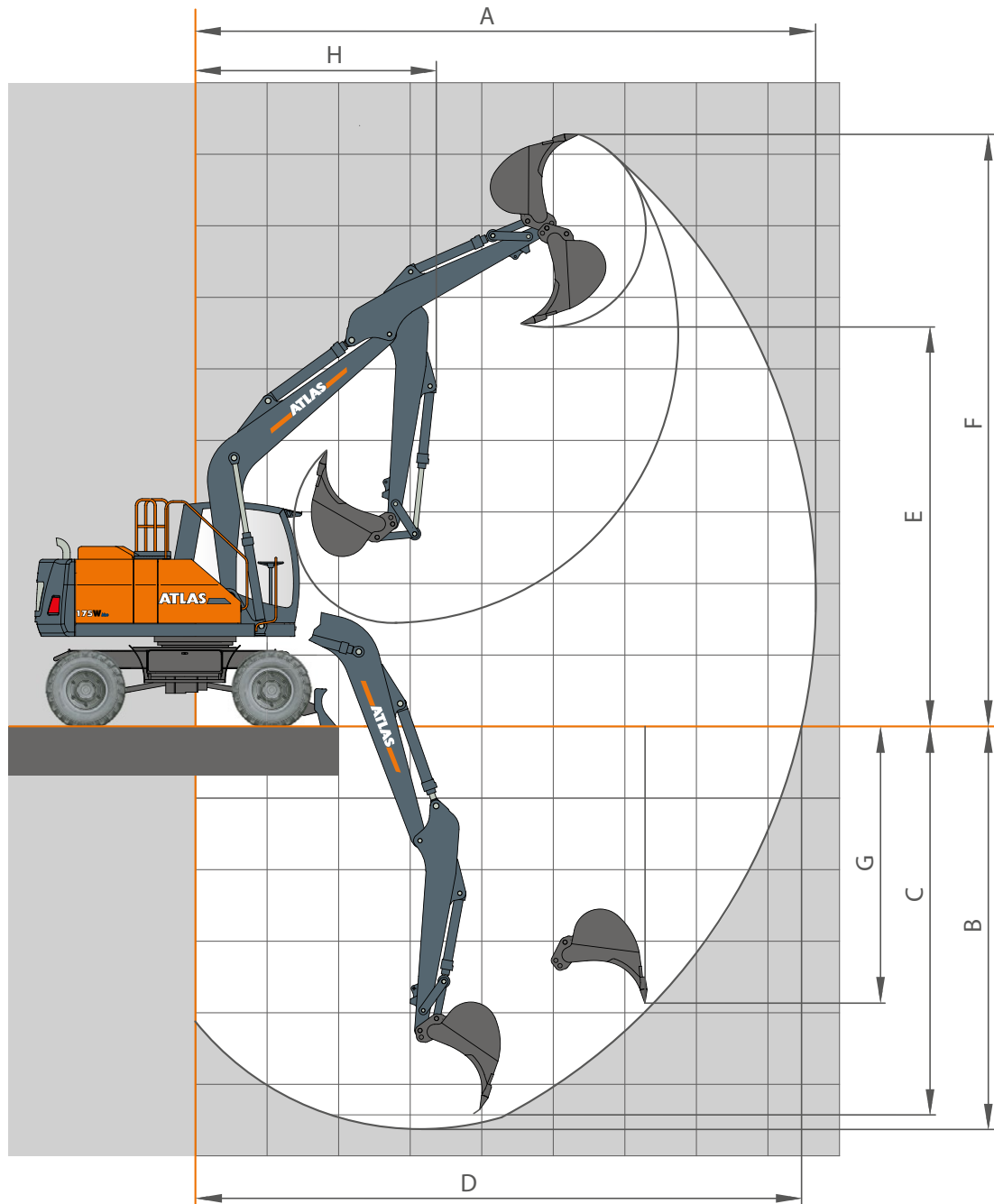



















STIELLÄNGEN		D6.3	D6.2	
	Löffelstielänge	m	2,65	2,15
A	Max. Reichweite	mm	8700	8200
B	Max. Grabtiefe	mm	5650	5150
C	Max. Grabtiefe (l = 2,44 m Niveau)	mm	5450	4950
D	Max. Reichweite am Boden	mm	8500	8000
E	Max. Ausschütthöhe	mm	5600	5350
F	Max. Einstichhöhe	mm	8300	8050
G	Max. vertikale Einstichtiefe	mm	3900	3350
H	Min. Frontschwenkradius	mm	3350	3400
	Max. Reißkraft	KN	60	68
	Max. Losbrechkraft	KN	100	100



















Gerät ist Monoblock 4,30 m (C6.3M) ausgestattet.

TRAGLASTEN 175W

Traglasten Monoblockausleger 4,30 m (C6.3M) und Stiel 2,15 m (D6.2).

Höhe	Unterwagenart		2,5 m	3,0 m	3,5 m	4,0 m	4,5 m	5,0 m	5,5 m	6,0 m	6,5 m
+ 5,0 m	FRONT 	APS hinten abgesenkt APS vor angehoben						4138 4138	4100 4100	3197 3197	
	QUER 	APS abgesenkt APS angehoben						4138 4138	3948* 3607*	3197 3125*	
+ 4,0 m	FRONT 	APS hinten abgesenkt APS vor angehoben					4658 4658	4424 4424	4262 4262	4143 4143	
	QUER 	APS abgesenkt APS angehoben					4658 4658	4424 4109*	3883* 3543*	3416* 3118*	
+ 3,0 m	FRONT 	APS hinten abgesenkt APS vor angehoben			6824 6824	5912 5912	5313 5313	4891 4891	4571 4571	4344 4344	4173 4173
	QUER 	APS abgesenkt APS angehoben			6824 6625*	5912 5474*	5035* 4564*	4351* 3956*	3806* 3466*	3357* 3060*	2992* 2729*
+ 2,0 m	FRONT 	APS hinten abgesenkt APS vor angehoben			8139 8139	6847 6847	6007 6007	5385 5385	4937 4937	4581 4581	4313 4313
	QUER 	APS abgesenkt APS angehoben			6924* 6189*	5722* 5150*	4877* 4410*	4211* 3820*	3710* 3373*	3292* 2996*	2955* 2692*
+ 1,0 m	FRONT 	APS hinten abgesenkt APS vor angehoben			8849 8849	7469 7469	6494 6494	5783 5783	5212 5212	4776 4776	4409 4293*
	QUER 	APS abgesenkt APS angehoben			6700* 5974*	5539* 4973*	4738* 4274*	4111* 3722*	3628* 3292*	3228* 2934*	2912* 2650*
0 m	FRONT 	APS hinten abgesenkt APS vor angehoben		8466 8466	8900 8900	7645 7645	6655 6655	5914 5914	5317 5317	4804 4749*	4346 4270*
	QUER 	APS abgesenkt APS angehoben		8389* 7396*	6601* 5880*	5464* 4900*	4638* 4179*	4044* 3657*	3575* 3240*	3189* 2896*	2892* 2630*
- 1,0 m	FRONT 	APS hinten abgesenkt APS vor angehoben	9091 9091	9885 9885	8513 8513	7391 7391	6500 6500	5770 5770	5142 5142	4569 4569	
	QUER 	APS abgesenkt APS angehoben	9091 9091	8436* 7439*	6623* 5899*	5447* 4883*	4638* 4177*	4029* 3641*	3559* 3225*	3200* 2906*	
- 2,0 m	FRONT 	APS hinten abgesenkt APS vor angehoben	10077 10077	8691 8691	7579 7579	6670 6670	5891 5891	5153 5153	4435 4435		
	QUER 	APS abgesenkt APS angehoben	10077 10077	8508* 7509*	6659* 5935*	5486* 4921*	4656* 4196*	4051* 3664*	3614* 3278*		
- 3,0 m	FRONT 	APS hinten abgesenkt APS vor angehoben	7705 7705	6761 6761	5976 5976	5182 5182	4385 4385				
	QUER 	APS abgesenkt APS angehoben	7705 7705	6761 6761	5976 5976	5182 5045*	4385 4325*				

Traglasten Monoblockausleger 4,30 m (C6.3M) und Stiel 2,65 m (D6.3).

Höhe	Unterwagenart		2,5 m	3,0 m	3,5 m	4,0 m	4,5 m	5,0 m	5,5 m	6,0 m	6,5 m	7,0 m
+ 5,0 m	FRONT 	APS hinten abgesenkt APS vor angehoben							3631 3631	3644 3644	2640 2640	
	QUER 	APS abgesenkt APS angehoben							3631 3631	3478* 3179*	2640 2640	
+ 4,0 m	FRONT 	APS hinten abgesenkt APS vor angehoben						3970 3970	3859 3859	3765 3765	3708 3708	
	QUER 	APS abgesenkt APS angehoben						3970 3970	3859 3594*	3419* 3120*	3030* 2765*	
+ 3,0 m	FRONT 	APS hinten abgesenkt APS vor angehoben				5273 5273	4821 4821	4488 4488	4226 4226	4014 4014	3865 3865	3707 3707
	QUER 	APS abgesenkt APS angehoben				5273 5273	4821 4680*	4405* 4007*	3809* 3468*	3359* 3062*	2987* 2723*	2676* 2439*
+ 2,0 m	FRONT 	APS hinten abgesenkt APS vor angehoben			7413 7413	6317 6317	5600 5600	5045 5045	4647 4647	4332 4332	4079 4079	3876 3871*
	QUER 	APS abgesenkt APS angehoben			7021* 6283*	5778* 5205*	4911* 4441*	4234* 3840*	3701* 3363*	3278* 2982*	2939* 2676*	2638* 2403*
+ 1,0 m	FRONT 	APS hinten abgesenkt APS vor angehoben		8349 8349	8514 8514	7137 7137	6223 6223	5528 5528	4994 4994	4597 4597	4268 4268	3977 3837*
	QUER 	APS abgesenkt APS angehoben		8349 7504*	6772* 6039*	5561* 4994*	4749* 4284*	4099* 3709*	3616* 3280*	3213* 2918*	2882* 2620*	2606* 2371*
0 m	FRONT 	APS hinten abgesenkt APS vor angehoben	5762 5762	8743 8743	8876 8876	7544 7544	6549 6549	5792 5792	5220 5220	4743 4743	4344 4228*	3615 3615
	QUER 	APS abgesenkt APS angehoben	5762 5762	8367* 7374*	6602* 5879*	5458* 4893*	4631* 4171*	4014* 3626*	3548* 3213*	3159* 2865*	2848* 2587*	2582* 2347*
- 1,0 m	FRONT 	APS hinten abgesenkt APS vor angehoben	8288 8288	10317 10317	8711 8711	7489 7489	6555 6555	5799 5799	5194 5194	4689 4689	4190 4190	
	QUER 	APS abgesenkt APS angehoben	8288 8288	8358* 7364*	6547* 5827*	5381* 4820*	4573* 4115*	3963* 3577*	3501* 3168*	3137* 2844*	2834* 2573*	
- 2,0 m	FRONT 	APS hinten abgesenkt APS vor angehoben	11149 11149	9448 9448	8100 8100	7044 7044	6200 6200	5473 5473	4830 4830	4241 4241		
	QUER 	APS abgesenkt APS angehoben	11149 9971*	8432* 7432*	6598* 5873*	5416* 4852*	4600* 4138*	3985* 3597*	3513* 3179*	3163* 2869*		
- 3,0 m	FRONT 	APS hinten abgesenkt APS vor angehoben	9228 9228	7941 7941	6842 6842	5979 5979	5257 5257	4502 4502				
	QUER 	APS abgesenkt APS angehoben	9228 9228	7941 7500*	6693* 5963*	5476* 4911*	4646* 4184*	4063* 3673*				

Die angegebenen max. Ladekapazitäten in Kilogramm (kg) beinhalten eine Standsicherheit von 25% oder sind berechnet bei 87% der hydraulischen Hebekraft, gemäß ISO10567. Diese Werte sind gültig an der Armspitze (ohne Löffelkipppylinder, Umlenkgestänge) bei optimaler Stellung des entsprechenden Armsystems und mit Druckzuschaltung. Gewichte angebaute Lastaufnahmemittel (Greifer, Magnet, Lasthaken etc.) sind von den Traglastwerten abzuziehen. *Begrenzt durch Standsicherheit Wert.

ARBEITSBEREICHE 175W

Verstellausleger: Grundarm 1,87 m (C6.41) und Ausleger 3,10 m (C6.46)

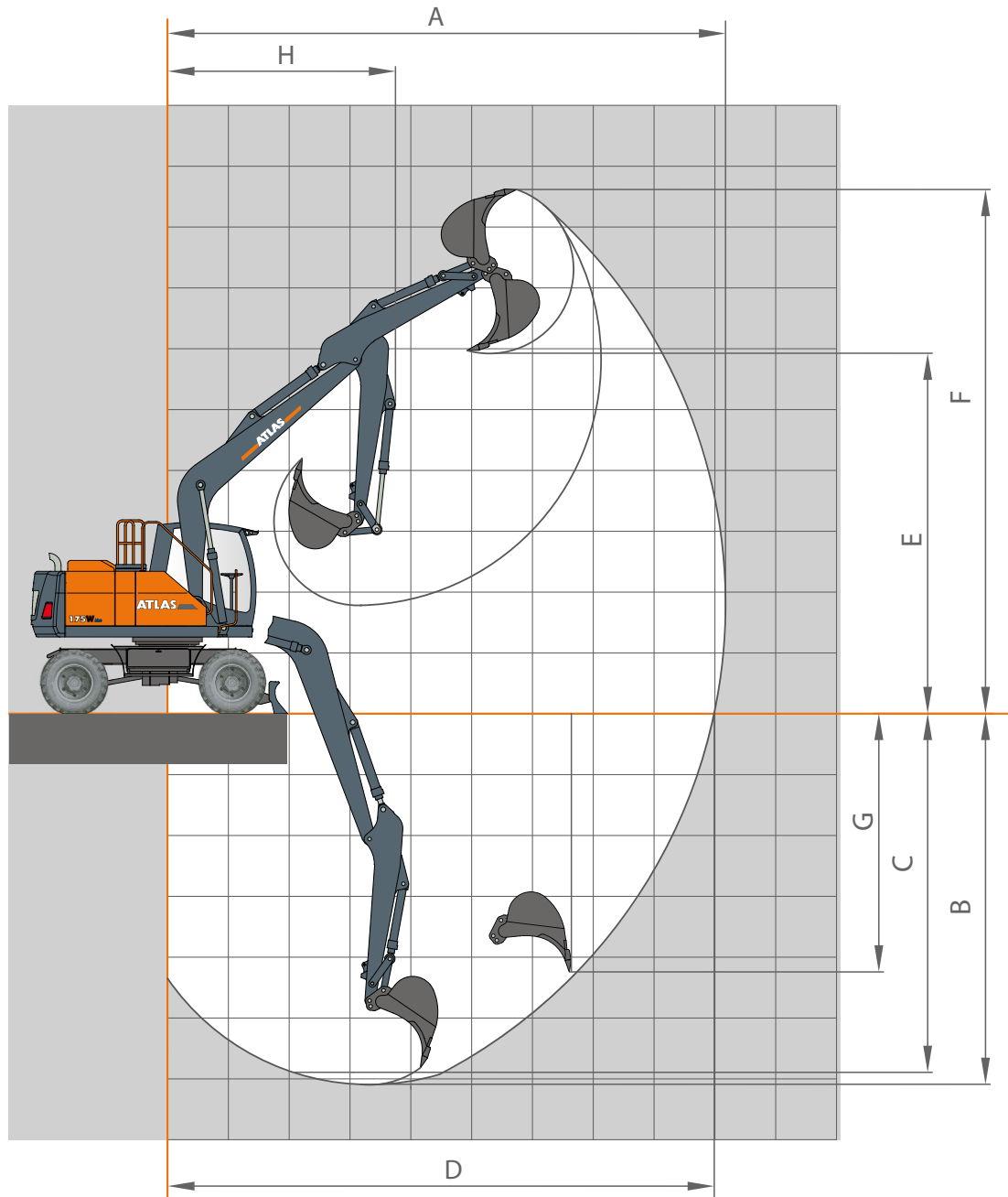



















STIELLÄNGEN		D6.3	D6.2
Löffelstielänge	m	2,65	2,15
A Max. Reichweite	mm	9200	8700
B Max. Grabtiefe	mm	5550	5050
C Max. Grabtiefe (l = 2,44 m Niveau)	mm	5400	4950
D Max. Reichweite am Boden	mm	9000	8500
E Max. Ausschütthöhe	mm	7300	6950
F Max. Einstichhöhe	mm	10100	9650
G Max. vertikale Einstichtiefe	mm	3400	3350
H Min. Frontschwenkradius	mm	2850	2700
Max. Reißkraft	KN	60	68
Max. Losbrechkraft	KN	100	100

Gerät ist mit Standard-Verstellausleger: Grundarm 1,87 m (C6.41) und Ausleger 3,10 m (C6.46) ausgestattet.

TRAGLASTEN 175W

Traglasten Verstellausleger: Grundarm 1,87 m (C6.41) und Ausleger 3,10 m (C6.46) mit Stiel 2,15 m (D6.2).

Höhe	Unterwagenart		2,5 m	3,0 m	3,5 m	4,0 m	4,5 m	5,0 m	5,5 m	6,0 m	6,5 m	7,0 m
+ 6,0 m	FRONT 	APS hinten abgesenkt				4868	4548	4456	4314			
		APS vor angehoben				4868	4548	4456	4314			
	QUER 	APS abgesenkt				4868	4548	4456	3957*			
		APS angehoben				4868	4548	4244*	3612*			
+ 5,0 m	FRONT 	APS hinten abgesenkt		5959	5678	5185	4791	4552	4350	4164	4050	
		APS vor angehoben		5959	5678	5185	4791	4552	4350	4164	4050	
	QUER 	APS abgesenkt		5959	5678	5185	4791	4552	4034*	3485*	2996*	
		APS angehoben		5959	5678	5185	4791	4226*	3688*	3183*	2731*	
+ 4,0 m	FRONT 	APS hinten abgesenkt	7561	7784	6593	5781	5289	4843	4526	4283	4060	
		APS vor angehoben	7561	7784	6593	5781	5289	4843	4526	4283	4060	
	QUER 	APS abgesenkt	7561	7784	6593	5781	5289	4634*	4056*	3508*	3009*	
		APS angehoben	7561	7784	6593	5718*	4856*	4229*	3709*	3206*	2744*	
+ 3,0 m	FRONT 	APS hinten abgesenkt	7534	7740	7602	6692	5823	5206	4808	4398	4123	3922
		APS vor angehoben	7534	7740	7602	6692	5823	5206	4808	4398	4123	3896*
	QUER 	APS abgesenkt	7534	7740	7542*	6161*	5249*	4589*	4035*	3477*	3004*	2654*
		APS angehoben	7534	7740	6781*	5578*	4773*	4186*	3688*	3176*	2739*	2417*
+ 2,0 m	FRONT 	APS hinten abgesenkt	10012	9013	8166	7250	6293	5529	4995	4622	4247	3937
		APS vor angehoben	10012	9013	8166	7250	6293	5529	4995	4622	4247	3858*
	QUER 	APS abgesenkt	10012	9013	7341*	6168*	5250*	4579*	3977*	3379*	2971*	2622*
		APS angehoben	10012	8239*	6600*	5579*	4770*	4176*	3631*	3081*	2706*	2385*
+ 1,0 m	FRONT 	APS hinten abgesenkt	12942	10424	8667	7423	6452	5720	5143	4675	4276	3948
		APS vor angehoben	12942	10424	8667	7423	6452	5720	5143	4675	4276	3819*
	QUER 	APS abgesenkt	12508*	9342*	7289*	6031*	5172*	4411*	3794*	3322*	2902*	2583*
		APS angehoben	10899*	8298*	6547*	5450*	4693*	4013*	3455*	3025*	2640*	2346*
0 m	FRONT 	APS hinten abgesenkt	13400	10525	8764	7470	6494	5753	5161	4695	4320	3740
		APS vor angehoben	13400	10525	8764	7470	6494	5753	5161	4695	4320	3740
	QUER 	APS abgesenkt	11978*	8880*	7064*	5793*	4914*	4284*	3715*	3240*	2861*	2554*
		APS angehoben	10427*	7865*	6317*	5218*	4444*	3888*	3376*	2944*	2599*	2319*
- 1,0 m	FRONT 	APS hinten abgesenkt	13573	10743	8854	7532	6586	5838	5279	4706	4398	3908
		APS vor angehoben	13573	10743	8854	7532	6586	5838	5279	4706	4398	3908
	QUER 	APS abgesenkt	11894*	8817*	6922*	5688*	4862*	4156*	3622*	3174*	2820*	2558*
		APS angehoben	10327*	7798*	6184*	5113*	4393*	3765*	3285*	2878*	2558*	
- 2,0 m	FRONT 	APS hinten abgesenkt	13851	10966	9099	7802	6705	5814	4806	3659		
		APS vor angehoben	13851	10966	9099	7802	6705	5814	4806	3659		
	QUER 	APS abgesenkt	12021*	8765*	6888*	5709*	4761*	4098*	3545*	3150*		
		APS angehoben	10446*	7751*	6149*	5132*	4295*	3705*	3209*	2856*		

Traglasten Verstellausleger: Grundarm 1,87 m (C6.41) und Ausleger 3,10 m (C6.46) mit Stiel 2,65 m (D6.3).

Höhe	Unterwagenart		2,5 m	3,0 m	3,5 m	4,0 m	4,5 m	5,0 m	5,5 m	6,0 m	6,5 m	7,0 m	7,5 m
+ 6,0 m	FRONT 	APS hinten abgesenkt					4159	3954	3918	3829			
		APS vor angehoben					4159	3954	3918	3829			
	QUER 	APS abgesenkt					4159	3954	3918	3491*			
		APS angehoben					4159	3954	3708*	3189*			
+ 5,0 m	FRONT 	APS hinten abgesenkt				4659	4442	4198	3930	3848	3727	3578	
		APS vor angehoben				4659	4442	4198	3930	3848	3727	3578	
	QUER 	APS abgesenkt				4659	4442	4198	3930	3553*	3095*	2677*	
		APS angehoben				4659	4442	4198	3676*	3250*	2827*	2438*	
+ 4,0 m	FRONT 	APS hinten abgesenkt	5701	6087	5880	5311	4832	4530	4217	3990	3823	3659	
		APS vor angehoben	5701	6087	5880	5311	4832	4530	4217	3990	3823	3659	
	QUER 	APS abgesenkt	5701	6087	5880	5311	4832	4530	3996*	3554*	3089*	2690*	
		APS angehoben	5701	6087	5880	5311	4824*	4194*	3650*	3251*	2822*	2452*	
+ 3,0 m	FRONT 	APS hinten abgesenkt	7531	7680	7045	6081	5400	4918	4552	4222	3953	3733	3554
		APS vor angehoben	7531	7680	7045	6081	5400	4918	4552	4222	3953	3733	3492*
	QUER 	APS abgesenkt	7531	7680	7045	6081	5198*	4503*	3954*	3549*	3085*	2684*	2375*
		APS angehoben	7531	7680	6803*	5538*	4724*	4103*	3611*	3246*	2818*	2445*	2160*
+ 2,0 m	FRONT 	APS hinten abgesenkt	9762	8959	8121	6888	6039	5323	4855	4399	4104	3838	3575
		APS vor angehoben	9762	8959	8121	6888	6039	5323	4855	4399	4104	3838	3473*
	QUER 	APS abgesenkt	9762	8959	7458*	6139*	5208*	4490*	3987*	3519*	3023*	2648*	2356*
		APS angehoben	9762	8385*	6695*	5547*	4727*	4090*	3640*	3216*	2757*	2410*	2141*
+ 1,0 m	FRONT 	APS hinten abgesenkt	12859	10346	8592	7328	6337	5641	4995	4588	4204	3875	3585
		APS vor angehoben	12859	10346	8592	7328	6337	5641	4995	4588	4204	3844*	3438*
	QUER 	APS abgesenkt	12854*	9357*	7404*	6136*	5182*	4466*	3877*	3422*	2949*	2605*	2326*
		APS angehoben	11230*	8311*	6645*	5544*	4703*	4064*	3533*	3121*	2684*	2367*	2111*
0 m	FRONT 	APS hinten abgesenkt	13092	10456	8654	7372	6412	5683	5090	4611	4215	3898	3433
		APS vor angehoben	13092	10456	8654	7372	6412	5683	5090	4611	4215	3787*	3407*
	QUER 	APS abgesenkt	12111*	9119*	7129*	5924*	5009*	4264*	3724*	3262*	2887*	2552*	2296*
		APS angehoben	10536*	8079*	6384*	5338*	4535*	3873*	3363*	2963*	2623*	2316*	2082*
- 1,0 m	FRONT 	APS hinten abgesenkt	13401	10540	8748	7406	6467	5727	5124	4677	4252	3628	
		APS vor angehoben	13401	10540	8748	7406	6467	5727	5124	4677	4200*	3628	
	QUER 	APS abgesenkt	11893*	8771*	6896*	5686*	4849*	4201*	3643*	3193*	2815*	2503*	
		APS angehoben	10332*	7758*	6157*	5112*	4379*	3806*	3305*	2896*	2553*	2269*	
- 2,0 m	FRONT 	APS hinten abgesenkt	13627	10778	8895	7592	6605	5881	5223	4487	3572		
		APS vor angehoben	13627	10778	8895	7592	6605	5881	5223	4487	3572		
	QUER 	APS abgesenkt	11989*	8663*	6811*	5657*	4791*	4108*	3558*	3102*	2791*		
		APS angehoben	10409*	7660*	6083*	5082*	4324*	3714*	3221*	2809*	2528*		

Die angegebenen max. Ladekapazitäten in Kilogramm (kg) beinhalten eine Standsicherheit von 25% oder sind berechnet bei 87% der hydraulischen Hebekraft, gemäß ISO10567. Diese Werte sind gültig an der Armspitze (ohne Löffelkippzylinder, Umlenkgestänge) bei optimaler Stellung des entsprechenden Armsystems und mit Druckzuschaltung. Gewichte angebaute Lastaufnahmemittel (Greifer, Magnet, Lasthaken etc.) sind von den Traglastwerten abzuziehen. *Begrenzt durch Standsicherheit Wert.

ARBEITSBEREICHE 175W

Verstellausleger: Grundarm 1,87 m (C6.41) und Ausleger 3,62 m (C6.461)

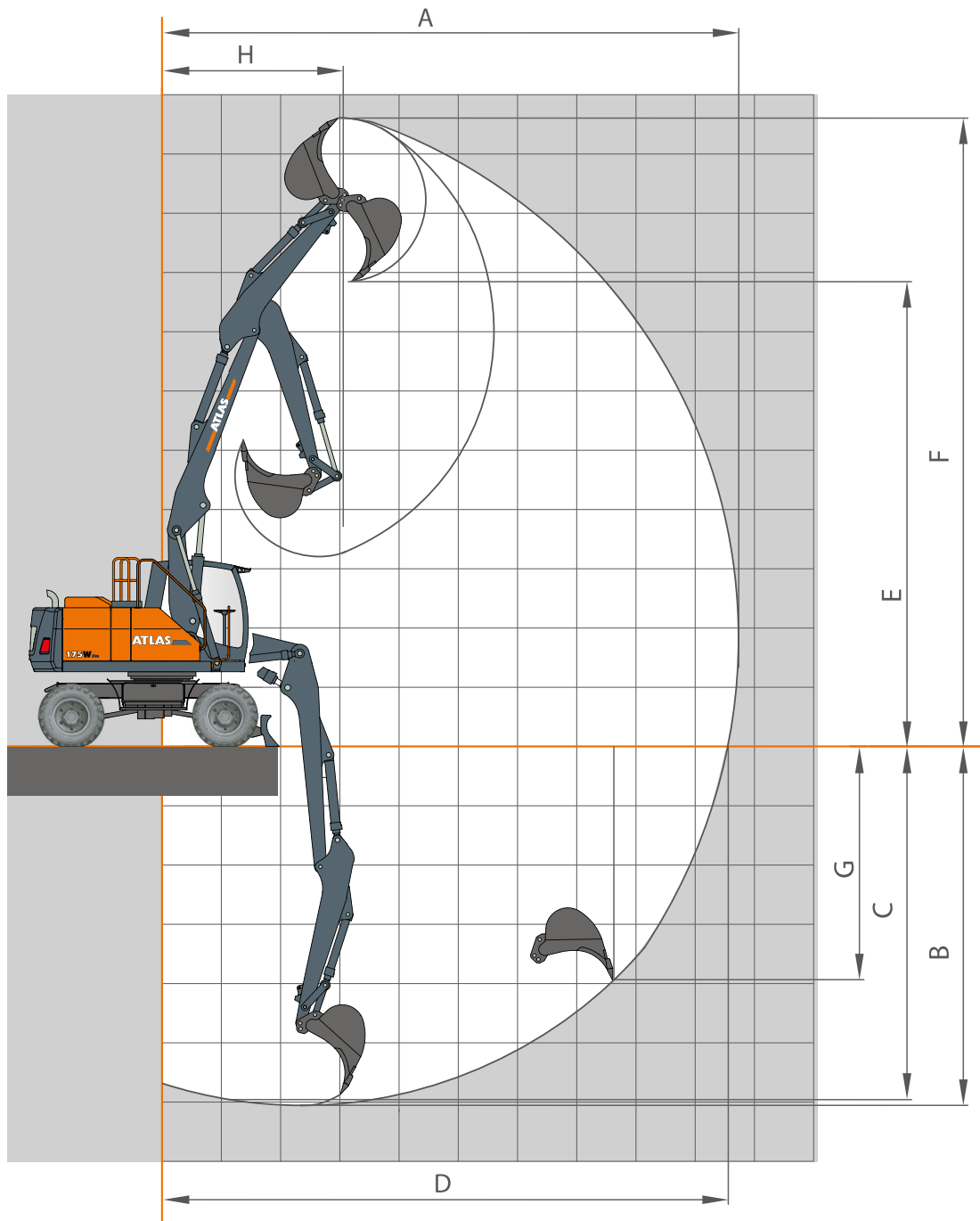

STIELLÄNGEN		D6.3	D6.2	
	Löffelstielänge	m	2,65	2,15
A	Max. Reichweite	mm	9700	9200
B	Max. Grabtiefe	mm	6050	5550
C	Max. Grabtiefe (l = 2,44 m Niveau)	mm	5950	5500
D	Max. Reichweite am Boden	mm	9550	9050
E	Max. Ausschütthöhe	mm	7850	7500
F	Max. Einstichhöhe	mm	10600	10150
G	Max. vertikale Einstichtiefe	mm	3900	3850
H	Min. Frontschwenkradius	mm	3050	2900
	Max. Reißkraft	KN	60	68
	Max. Losbrechkraft	KN	100	100

Gerät ist mit Standard-Verstellausleger: Grundarm 1,87 m (C6.41) und Ausleger 3,62 m (C6.461) ausgestattet.

TRAGLASTEN 175W

Traglasten Verstellausleger: Grundarm 1,87 m (C6.41) und Ausleger 3,62 m (C6.461) mit Stiel 2,15 m (D6.2).

Höhe	Unterwagenart		2,5 m	3,0 m	3,5 m	4,0 m	4,5 m	5,0 m	5,5 m	6,0 m	6,5 m	7,0 m	7,5 m
+5,0 m	FRONT 	APS hinten abgesenkt		6759	5837	5291	4828	4428	4188	3949	3720	3620	
		APS vor angehoben		6759	5837	5291	4828	4428	4188	3949	3720	3620	
	QUER 	APS abgesenkt		6759	5837	5291	4828	4428	4054*	3543*	3069*	2654*	
		APS angehoben		6759	5837	5291	4828	4185*	3703*	3237*	2800*	2415*	
+4,0 m	FRONT 	APS hinten abgesenkt		6158	6493	5930	5260	4738	4303	4061	3853	3657	3487
		APS vor angehoben		6158	6493	5930	5260	4738	4303	4061	3853	3657	3472*
	QUER 	APS abgesenkt		6158	6493	5930	5260	4522*	3996*	3577*	3097*	2683*	2349*
		APS angehoben		6158	6493	5561*	4792*	4116*	3647*	3271*	2828*	2442*	2132*
+3,0 m	FRONT 	APS hinten abgesenkt		6106	6405	6401	5848	5167	4708	4305	3973	3711	3512
		APS vor angehoben		6106	6405	6401	5848	5167	4708	4305	3973	3711	3471*
	QUER 	APS abgesenkt		6106	6405	6125*	5151*	4491*	3991*	3565*	3087*	2669*	2348*
		APS angehoben		6106	6405	5531*	4675*	4087*	3641*	3259*	2817*	2429*	2131*
+2,0 m	FRONT 	APS hinten abgesenkt	7515	7623	7179	6760	6146	5400	4900	4454	4065	3781	3526
		APS vor angehoben	7515	7623	7179	6760	6146	5400	4900	4454	4065	3781	3447*
	QUER 	APS abgesenkt	7515	7623	7179	6039*	5107*	4459*	3962*	3487*	2996*	2641*	2327*
		APS angehoben	7515	7623	6595*	5450*	4631*	4058*	3612*	3183*	2728*	2401*	2110*
+1,0 m	FRONT 	APS hinten abgesenkt	11485	9622	8250	7173	6232	5527	4965	4500	4123	3800	3539
		APS vor angehoben	11485	9622	8250	7173	6232	5527	4965	4500	4123	3800	3424*
	QUER 	APS abgesenkt	11485	9048*	7141*	5842*	5083*	4367*	3806*	3387*	2928*	2586*	2303*
		APS angehoben	10502*	8005*	6388*	5260*	4602*	3967*	3463*	3084*	2662*	2348*	2086*
0 m	FRONT 	APS hinten abgesenkt	13174	10314	8397	7200	6255	5550	4978	4509	4137	3841	3363
		APS vor angehoben	13174	10314	8397	7200	6255	5550	4978	4509	4137	3767*	3363
	QUER 	APS abgesenkt	11772*	8643*	6858*	5695*	4843*	4182*	3704*	3254*	2852*	2525*	2258*
		APS angehoben	10201*	7632*	6119*	5115*	4370*	3786*	3361*	2954*	2588*	2287*	2042*
-1,0 m	FRONT 	APS hinten abgesenkt	13197	10448	8594	7302	6323	5606	5043	4592	4203	3582	
		APS vor angehoben	13197	10448	8594	7302	6323	5606	5043	4592	4175*	3582	
	QUER 	APS abgesenkt	11498*	8369*	6771*	5562*	4709*	4133*	3626*	3149*	2782*	2477*	
		APS angehoben	9960*	7378*	6031*	4987*	4242*	3738*	3284*	2853*	2518*	2240*	
-2,0 m	FRONT 	APS hinten abgesenkt	13412	10617	8743	7476	6527	5809	5166	4442	3600		
		APS vor angehoben	13412	10617	8743	7476	6527	5809	5166	4442	3600		
	QUER 	APS abgesenkt	11605*	8525*	6780*	5565*	4743*	4071*	3526*	3079*	2753*		
		APS angehoben	10053*	7520*	6039*	4991*	4272*	3676*	3186*	2782*	2489*		

Die angegebenen max. Ladekapazitäten in Kilogramm (kg) beinhalten eine Standsicherheit von 25% oder sind berechnet bei 87% der hydraulischen Hebekraft, gemäß ISO10567. Diese Werte sind gültig an der Armspitze (ohne Löffelkippzylinder, Umlenkgestänge) bei optimaler Stellung des entsprechenden Armsystems und mit Druckzuschaltung. Gewichte angebaute Lastaufnahmemittel (Greifer, Magnet, Lasthaken etc.) sind von den Traglastwerten abzuziehen. *Begrenzt durch Standsicherheit Wert.

ABMESSUNGEN 175W

175W Transportstellung

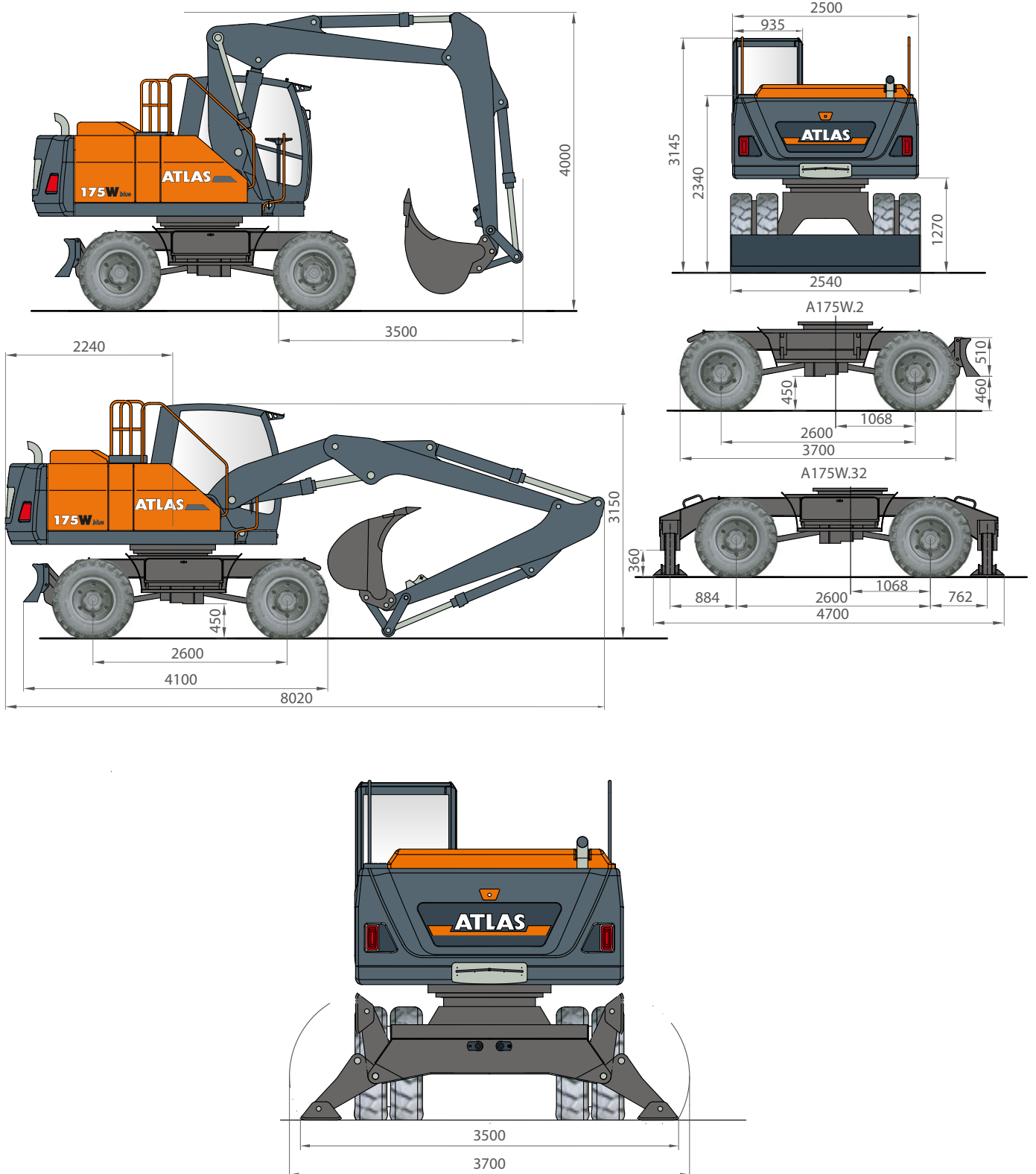



175W-DE (1) Gültig ab: 10/2023. Produktbeschreibungen und Preise können jederzeit und ohne Verpflichtung zur Ankündigung geändert werden. Die in diesem Dokument enthaltenen Fotos und /oder Zeichnungen dienen rein anschaulichen Zwecken. Anweisungen zur ordnungsgemäßen Verwendung dieser Ausrüstung entnehmen Sie bitte dem zugehörigen Betriebsanleitung. Nichtbefolgung des Betriebsanleitung bei der Verwendung unserer Produkte oder anderweitig fahrlässiges Verhalten kann zu schwerwiegenden Verletzungen oder Tod führen. Für dieses Produkt wird ausschließlich die entsprechende, schriftlich niedergelegte Standardgarantie gewährt. Atlas leistet keinerlei darüber hinaus gehende Garantie, weder ausdrücklich noch stillschweigend. Die Bezeichnungen der aufgeführten Produkte und Leistungen sind gegebenenfalls Marken, Servicemarken oder Handelsnamen der Atlas GmbH und/oder ihrer Tochtergesellschaften. Alle Rechte vorbehalten. "ATLAS" ist eine eingetragene Marke der Atlas GmbH. Copyright © 2023 Atlas GmbH. Bestell-Nr. 6226056

WERK GANDERKESEE

Atlas GmbH
Atlasstraße 6
D-27777 Ganderkesee,
Germany

Tel.: +49 (0) 4222 954 0
Fax: +49 (0) 4222 954 220
E-mail: info@atlasgmbh.com
www.atlasgmbh.com



WERK VECHTA

Atlas GmbH
Theodor-Heuss-Str. 3
D-49377 Vechta
Germany

T: +49 (0) 4441 954 0
F: +49 (0) 4441 954 299
E-mail: info@atlasgmbh.com
www.atlasgmbh.com



WERK DELMENHORST

Atlas GmbH
Stedinger Straße 324
D-27751 Delmenhorst
Germany

T: +49 (0) 4221 49 10
F: +49 (0) 4221 49 14 43
E-mail: info@atlasgmbh.com
www.atlasgmbh.com

ATLAS CRANES UK LTD NATIONAL SALES & SERVICE FACILITY

Wharfedale Road,
Euroway Trading Est.
Bradford, England BD4 6SL
United Kingdom

T: +44 8444 99 66 88
F: +44 1274 65 37 85
E-mail: atlasuk@atlasgmbh.com
www.atlas-cranes.co.uk
www.atlasgmbh.com



SINCE 1919
ATLAS

